

## VM 8x4R

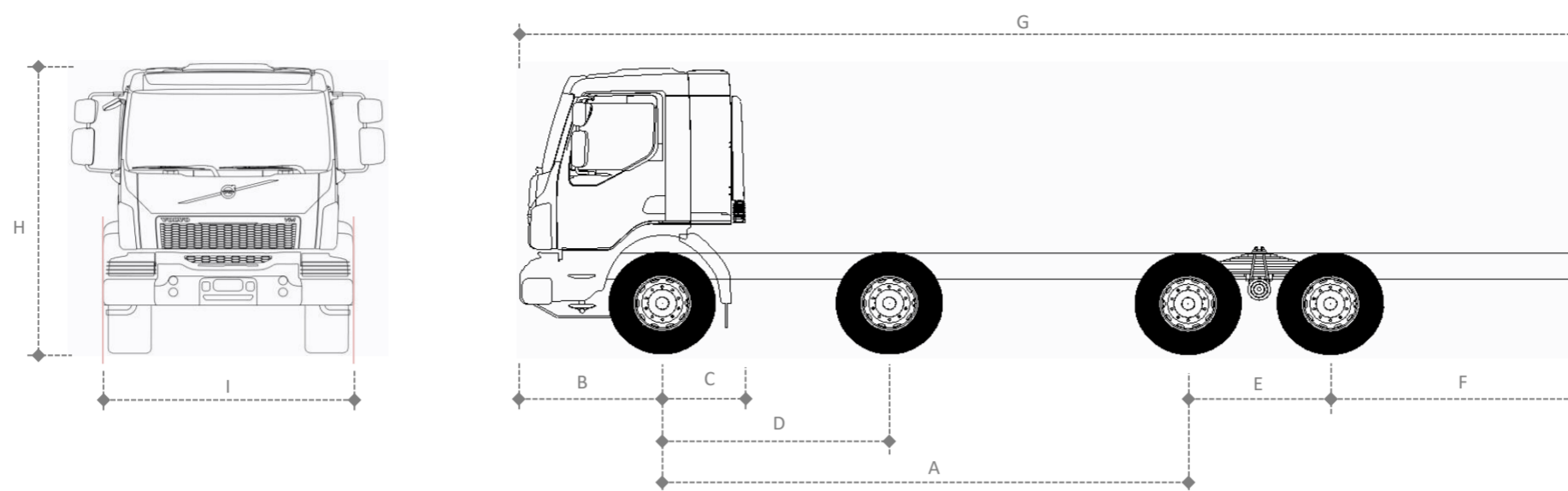

Dimensões (mm)			
A Entre eixos	4550	4800	5150
B Balanço dianteiro	1390	1390	1390
C Distância eixo dianteiro/implemento	503/826	503/826	503/826
D Distância entre os eixos direcionais	2220	2220	2220
E Distância entre os eixos traseiros	1370	1370	1370
F Balanço traseiro	2125	2225	2425
G Comprimento total	9435	9931	10481
H Altura da cabine diurna/leito	2872	2872	2872
I Largura da cabine	2400	2400	2400
Raio de giro	12000	12500	12700

Altura externa máxima, sem carga, sem defletor, suspensão traseira parabólica, pneus 295/80 R22.5

Veículos com climatizador acrescentar 220 mm à altura.

Todas as medidas são referência e podem variar de acordo com opcionais.

Pesos (kgf) - Motor 270cv e Caixa manual			
Tara eixo dianteiro	5540	5550	5560
Tara no eixo traseiro	3160	3170	3180
Tara total do chassi	8700	8720	8740
Tanque de combustível	200	280	280

Pesos (kgf) - Motor 330cv e Caixa manual			
Tara eixo dianteiro	5500	5510	5520
Tara no eixo traseiro	3275	3285	3295
Tara total do chassi	8775	8795	8815
Tanque de combustível	200	280	280

Pesos (kgf) - Motor 270cv e Caixa I-Shift			
Tara eixo dianteiro	5470	5480	5490
Tara no eixo traseiro	3137	3147	3157
Tara total do chassi	8607	8627	8647
Tanque de combustível	200	280	280

Pesos (kgf) - Motor 330cv e Caixa I-Shift			
Tara eixo dianteiro	5451	5461	5471
Tara no eixo traseiro	3259	3269	3279
Tara total do chassi	8710	8730	8750
Tanque de combustível	200	280	280

Peso para veículos standard, em ordem de marcha, com estepe e sem motorista. Tolerância de 3%.

A inclusão de opcionais pode modificar os pesos acima. Para cabine curta (L1H1) retirar 60 Kg.

Motor		
Potência	270cv / 201 kW @2200 rpm	330cv / 243 kW @2200 rpm
Torque	950Nm (97kgfm) (1200-1600 rpm)	1300Nm (133kgfm) (1200-1600 rpm)
Número de cilindros	6	6
Número de válvulas / cilindro	4	4
Cilindrada (dm3)	7,2 dm3 (litros)	7,2 dm3 (litros)
Freio motor	Borboleta/VM-EB**	VM-EB
Emissões	Euro V / Proconve P7	Euro V / Proconve P7
Sistema de lubrificação	25* litros	25* litros
Sistema de arrefecimento	23 litros	23 litros
Tipo de injeção	Injeção direta common rail com gerenciamento eletrônico	

\*\* VM-EB de série para caixa I-shift e opcional para caixa manual.

Freios	
Tipo	Tambor tipo S-CAM
Freio motor	Borboleta/VM-EB
Estacionamento	Molas acumuladoras

Transmissão	F16108LL	AT2612D (I-shift)
Motorização (cv)	270	270/330
Máx. torque do motor (Nm)	1600	2600
Tipo	Sincronizada	Automatizada
Trocas de marcha	Manual	Manual ou Automático
Número de marchas a frente	10 (8 + 2 super-reduzidas)	12
Número de marchas a ré	3	2

Relações de Transmissão	Baixa	Alta	1a) 14,94	2a) 11,73
	LO) 20,47	13,42	3a) 9,04	4a) 7,09
	1a) 8,67		5a) 5,54	6a) 4,35
	2a) 6,23		7a) 3,44	8a) 2,70
	3a) 4,56		9a) 2,08	10a) 1,63
	4a) 3,41		11a) 1,27	12a) 1,00
	5a) 2,55		Ré 1) 17,48	Ré 2) 13,73
	6a) 1,83			
	7a) 1,34			
	8a) 1,00			
	Ré Red.) 20,47	13,24		
	Ré) 3,89			

Capacidade de óleo (l)*	15	16
-------------------------	----	----

Eixos traseiros	RTS2140 (270)	RTS2163 (330)
Tipo	Simplex velocidade	Simplex velocidade
Redução nos cubos	Não	Não
Tipo de carcaça	Estampada	Estampada
CMT (ton)	40	63 (caixa manual) 57 (caixa i-Shift)*
Relações de redução	4,11:1 4,88:1 5,29:1	4,10:1 4,56:1 5,63:1
Capacidade de óleo (l)	11+11	19+19
Bloqueio de diferencial	Sim / Entre eixos	Sim / Entre eixos

\* Com caixa I-Shift e relação de diferencial 5,63 consulte Engenharia de Vendas.

Eixo Dianteiro	
Aço	Forjado
Perfil	"I"
Cubos	Lubrificadas a graxa e livres de manutenção
Capacidades de carga (kgf)	13400

Suspensão traseira	RADD-BR
Tipo	Parabólica/ Semi-elíptica
Amortecedores	2
Barra estabilizadora	Sim
Freio	Tambor
Capacidade vertical (ton)	20

Suspensão dianteira	FST-PAR
Tipo	Parabólica
Amortecedores	2 de dupla ação
Barra estabilizadora	Sim

Capacidade de carga (kgf)		
Potência	270cv	330cv
Dianteira	13400	13400
Traseira	20000	20000
PBT - Técnico	33400	33400
CMT (kg)	40000	63000 (caixa manual)/57000 (caixa I-Shift)*

\* Com caixa I-Shift e relação de diferencial 5,63 consulte Engenharia de Vendas.

Chassis	
Tipo	Chassis tipo escada com longarinas de perfil "U"
Material	LNE60
Bitola (mm)	866
Altura da alma (mm)	260
Largura da aba (mm)	70
Espessura da longarina (mm)	8
Tipo de reforço	7 (quando aplicável)

Sistema elétrico	
Tensão nominal	24V
Bateria (em série)	2x105 Ah / 12V (em série)
Alternador	80A / 28V
Motor de partida	Melco 5,5 kW
Faróis	2x70W

Embreagem	
Tipo	Monodisco reforçado de fricção a seco tipo Pull Type
Acionamento	Hidropneumático (baixo esforço de acionamento nas caixas manuais)
Diâmetro do disco (mm)	395(Caixa manual) e 430(I-Shift)

Cabines		
Tipo	Diurna	Leito
Tipo de suspensão	mola/amortecedor	mola/amortecedor