

VOLVO FM 4x2R

Especificações Técnicas

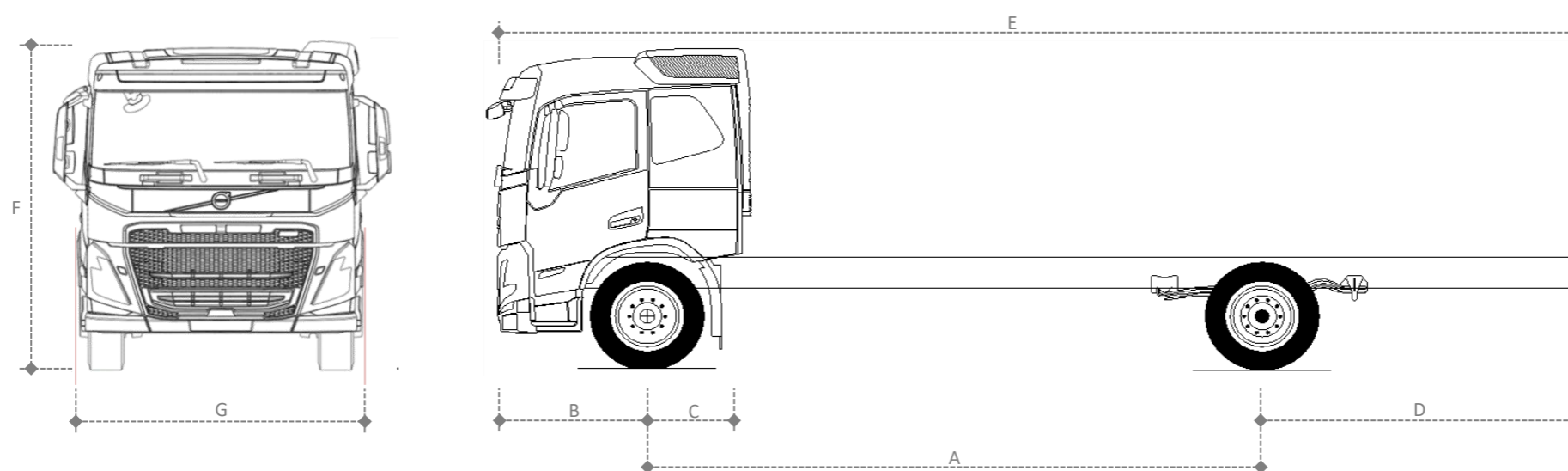

VERSÃO	4300	4600	4900	5200	5600	6000
DIMENSÕES (mm)						
A Entre eixos	4300	4600	4900	5200	5600	6000
B Balanço dianteiro	1365	1365	1365	1365	1365	1365
C Distância eixo dianteiro/implemento	996	996	996	996	996	996
D Balanço traseiro	2345	2545	2695	2895	2895	2895
E Comprimento total	8010	8510	8960	9460	9860	10260
F Altura da cabine leito teto alto, descarregado	3585	3585	3585	3585	3585	3585
G Largura da cabine	2490	2490	2490	2490	2490	2490
Raio de giro	8297	8758	9575	10057	10700	11343
PESOS (kg)						
Tara eixo dianteiro	5171	5196	5221	5251	5271	5296
Tara no eixo traseiro	2489	2504	2514	2524	2539	2544
Tara total do chassi	7659	7699	7734	7774	7809	7839
Tanque de combustível	420	420	420	420	420	420

Especificação básica: suspensão traseira parabólica, freio a tambor, cabine Globetrotter, sem defletores de ar, pneus 295/80 R22,5

Para cabines CAB-SLP subtrair 370 mm e 50 kg à altura e peso, respectivamente.

Peso para veículos standard, em ordem de marcha, com estepe e sem motorista. Tolerância de 3%.

Todas as medidas e pesos são referência e podem variar de acordo com opcionais.

MOTOR	D13K380
Potência	380 cv - 280 kW (1700-1800 rpm)
Torque	1815 Nm (830-1400 rpm)
Número de cilindros	6
Número de válvulas / cilindro	4
Cilindrada (litros)	12,8
Freio motor	VEB+
Emissões	Proconve P8
Tipo de injeção	Common Rail

Transmissão	AT2612 G
Tipo	Automatizada
Trocas de marcha	Manual ou Automático
Número de marchas a frente	12
Número de marchas a ré	4
Relações de Transmissão	Baixa / Alta
Crawler	-
1ª/2ª	14,94 / 11,73
3ª/4ª	9,04 / 7,09
5ª/6ª	5,54 / 4,35
7ª/8ª	3,44 / 2,70
9ª/10ª	2,08 / 1,63
11ª/12ª	1,27 / 1,00
Ré 1/Ré 2	17,48 / 2 13,73
Ré 3/Ré 4	4,02 / 3,16
Ré 5/Ré 6	-
Capacidade de óleo (l)	16

FREIOS	
Tipo	Tambor/Disco com ABS e EBS*
Freio motor	VEB+
Estacionamento	Mola acumuladora com acionamento pneumático

* Sistema de freios eletrônico (EBS) com função antitravamento (ABS).

EIXO DIANTEIRO	
Tipo	Perfil "I" em Aço Forjado
Cubos	Lubrificadas a graxa e livres de manutenção
Capacidades de carga (t)	7,5

SUSPENSÃO DIANTEIRA	
Tipo	FST-PAR3
Amortecedores	Parabólica
Barra estabilizadora	2 de dupla ação
	Sim

EIXOS TRASEIROS	RSS1360	RSH1370F
Tipo	Simplex velocidade	Simplex velocidade
Redução nos cubos	Não	Sim
Tipo de carcaça	Fundida	Fundida
CMT (t)	60	70
Relações de redução		3.46:1
	2.85:1	3.61:1
	3.08:1	3.76:1
	3.40:1	4.12:1
	3.67:1	4.55:1
		5.41:1
Capacidade de óleo (l)	14,5	23
Bloqueio de diferencial	Sim	Sim

SUSPENSÃO TRASEIRA	RAD-L90	RAD-GR
Tipo	Parabólica	Pneumática
Amortecedores	2	2
Barra estabilizadora	Sim	Sim
Freio	Disco*/Tambor	Disco/Tambor**
Capacidade vertical (t)	13,0	13,0

* Sob consulta

** Freio a tambor com suspensão a ar disponível somente com eixo traseiro RSH1370F

CAPACIDADE DE CARGA (t)		
Tipo de suspensão traseira	RAD-L90/RAD-GR	RAD-L90/RAD-GR
Tipo de suspensão dianteira	FST-PAR3	FST-PAR3
Modelos de eixo traseiro	RSS1360	RSH1370F
Dianteira	7,5	7,5
Traseira	13,0	13,0
PBT - Técnico	20,5	20,5
CMT	60	70

CHASSIS	
Tipo	Perfil "U"
Material	LNE60
Bitola (mm)	850
Altura da alma (mm)	300
Largura da aba (mm)	90
Espessura da longarina (mm)	8
Tipo de reforço	5 (quando aplicável)

SISTEMA ELÉTRICO	
Tensão nominal	24V
Bateria (em série)	2x170 Ah / 12V 2x225 Ah / 12V
Alternador	150A/28V

EMBREAGEM	
Tipo	Monodisco de fricção a seco tipo push-type
Acionamento	Automático (I-Shift)
Diâmetro do disco (mm)	430

CABINES	CAB-DAY	CAB-SLP	CAB-HSLP
Tipo	Estendida	Leito baixa	Leito alta (Globetrotter)
Tipo de suspensão	Mola ou Pneumática	Mola ou Pneumática	Mola ou Pneumática