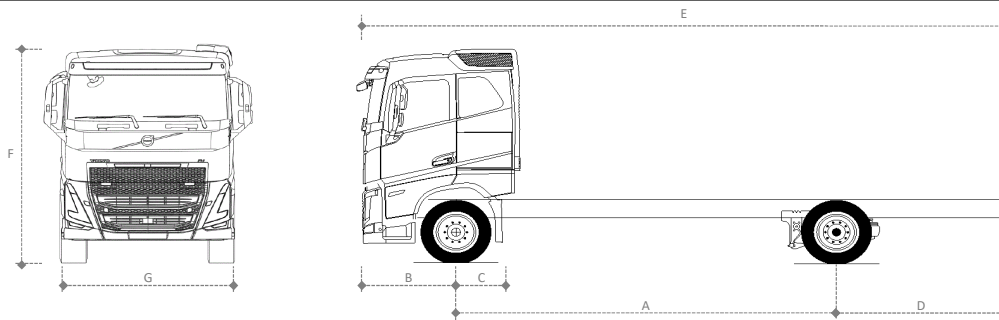

VOLVO FH 4x2R**Especificações Técnicas**

VERSÃO	4300	4600	4900	5200	5600
DIMENSÕES (mm)					
A Entre eixos	4300	4600	4900	5200	5600
B Balanço dianteiro	1365	1365	1365	1365	1365
C Distância eixo dianteiro/implemento	990	990	990	990	990
D Balanço traseiro	2195	2345	2545	2695	2895
E Comprimento total	7860	8310	8810	9260	9860
F Altura da cabine leito teto alto, descarregado	3955	3955	3955	3955	3955
G Largura da cabine	2495	2495	2495	2495	2495
Raio de giro	7904	8385	8866	9348	9990
PESOS (kg)					
Tara eixo dianteiro	5535	5553	5623	5644	5687
Tara no eixo traseiro	2620	2648	2695	2803	2909
Tara total do chassi	8155	8201	8318	8447	8596
Tanque de combustível	490+490	490+490	490+490	490+490	490+490

Especificação básica: suspensão traseira pneumática, freio a disco, cabine Globetrotter, sem defletores de ar, pneus 295/80 R22,5

Para cabines CAB-SLP subtrair 305 mm e 50 kg e para CAB-XHSL somar 145 mm e 25 kg à altura e peso, respectivamente.

Peso para veículos standard, em ordem de marcha, com estepe e sem motorista. Tolerância de 3%.

Todas as medidas e pesos são referência e podem variar de acordo com opcionais.

MOTOR	D13C420	D13C460	D13C500	D13C540
Potência	420 cv - 309kW (1400-1900 rpm)	460 cv - 338 kW (1400-1900 rpm)	500 cv - 368 kW (1400-1900 rpm)	540 cv - 397 kW (1450-1900 rpm)
Torque	2100 Nm (1000-1400 rpm)	2300 Nm (1000-1400 rpm)	2500 Nm (1050-1400 rpm)	2600 Nm (1050-1450 rpm)
Número de cilindros	6	6	6	6
Número de válvulas / cilindro	4	4	4	4
Cilindrada (litros)	12,8	12,8	12,8	12,8
Freio motor	VEB410*	VEB410*	VEB510	VEB510
Emissões	CONAMA P7	CONAMA P7	CONAMA P7	CONAMA P7
Tipo de injeção	Injeção direta com unidades injetoras e gerenciamento eletrônico			

* VEB510 opcional

Transmissão	AT2612F
Tipo	Automatizada
Trocas de marcha	Manual ou Automático
Número de marchas a frente	12
Número de marchas a ré	4
Relações de Transmissão	Baixa / Alta
Crawler	-
1ª/2ª	14,94 / 11,73
3ª/4ª	9,04 / 7,09
5ª/6ª	5,54 / 4,35
7ª/8ª	3,44 / 2,70
9ª/10ª	2,08 / 1,63
11ª/12ª	1,27 / 1,00
Ré 1/Ré 2	17,48 / 2 13,73
Ré 3/Ré 4	4,02 / 3,16
Ré 5/Ré 6	-
Capacidade de óleo (l)	16

FREIOS	
Tipo	Tambor/Disco com ABS e EBS*
Freio motor	VEB 410/510cv
Estacionamento	Mola acumuladora com acionamento pneumático
Freio auxiliar	Retarder (opc.)

* Sistema de freios eletrônico (EBS) com função antitravamento (ABS).



EIXO DIANTEIRO	
Tipo	Perfil "I" em Aço Forjado
Cubos	Lubrificados a graxa e livres de manutenção
Capacidades de carga (t)	7,5 / 9,0*

* Sob consulta

SUSPENSÃO DIANTEIRA		FST-PAR3
Tipo	Parabólica	
Amortecedores	2 de dupla ação	
Barra estabilizadora	Sim	

EIXOS TRASEIROS	RSS1360	RSH1370F
Tipo	Simplex velocidade	Simplex velocidade
Redução nos cubos	Não	Sim
Tipo de carcaça	Fundida	Fundida
CMT (t)	60	70
Relações de redução	2.85:1	3.46:1
	3.08:1	3.61:1
	3.40:1	3.76:1
	3.67:1	4.12:1
		4.55:1
Capacidade de óleo (l)	14,5	23
Bloqueio de diferencial	Sim	Sim

SUSPENSÃO TRASEIRA	RAD-L90	RAD-GR
Tipo	Parabólica	Pneumática
Amortecedores	2	2
Barra estabilizadora	Sim	Sim
Freio	Disco/Tambor	Disco/Tambor*
Capacidade vertical (t)	13,0	13,0

* Freio a tambor com suspensão a ar disponível somente com eixo traseiro RSH1370F

CAPACIDADE DE CARGA (t)		
Tipo de suspensão traseira	RAD-L90/RAD-GR	RAD-L90/RAD-GR
Tipo de suspensão dianteira	FST-PAR3	FST-PAR3
Modelos de eixo traseiro	RSS1360	RSH1370F
Dianteira	7,5	7,5
Traseira	13,0	13,0
PBT - Técnico	20,5	20,5
CMT	60	70

CHASSIS	
Tipo	Perfil "U"
Material	LNE60
Bitola (mm)	850
Altura da alma (mm)	300
Largura da aba (mm)	90
Espessura da longarina (mm)	8
Tipo de reforço	5 (quando aplicável)

SISTEMA ELÉTRICO	
Tensão nominal	24V
Bateria (em série)	2x225 Ah/ 12V
Alternador	110A/28V
	120A/28V (opc)
	150A/28V (opc)

EMBREGEM	
Tipo	Monodisco de fricção a seco tipo push-type
Acionamento	Automático (I-Shift)
Diâmetro do disco (mm)	430

CABINES	CAB-SLP	CAB-HSLP	CAB-HSLP
Tipo	Leito baixa	Leito alta (Globetrotter)	Leito extra alta (Globetrotter XL)
Tipo de suspensão	Pneumática	Pneumática	Pneumática

