

# VOLVO VMX 8x4R

## Especificações Técnicas

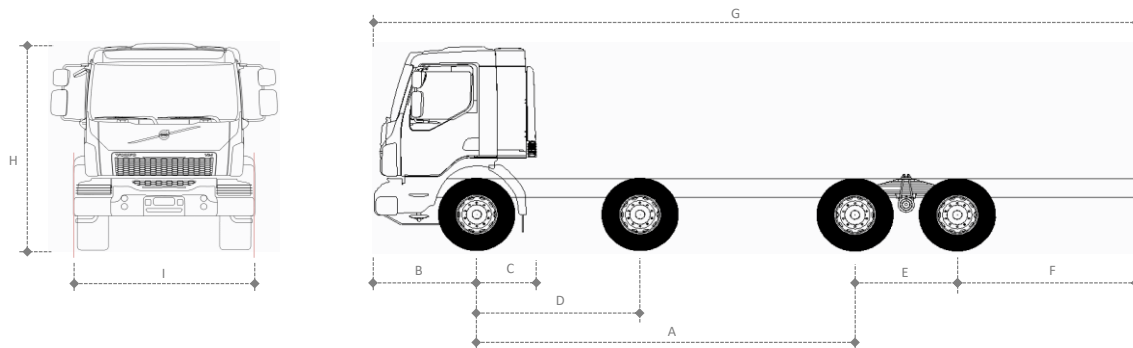

VERSÃO	4550	5150
<b>DIMENSÕES (mm)</b>		
A Entre eixos	4550	5150
B Balanço dianteiro	1390	1390
C Distância eixo dianteiro/implemento	696 (cabine diurna) 890 (cabine leito)	696 (cabine diurna) 890 (cabine leito)
D Distância entre os eixos direcionais	2220	2220
E Distância entre os eixos traseiros	1370	1370
F Balanço traseiro	1125	2425
G Comprimento total	8435	10335
H Altura da cabine diurna/leito	2872	2872
I Largura da cabine	2400	2400
Raio de giro	10950	12000

Altura externa máxima, sem carga, sem defletor, suspensão traseira parabólica, pneus 295/80 R22.5

Veículos com climatizador acrescentar 220 mm à altura.

Todas as medidas são referência e podem variar de acordo com opcionais.

### PESOS (kg) - Caixa Manual

Tara eixo dianteiro	5728	6401
Tara no eixo traseiro	2774	2684
Tara total do chassi	8502	9085
Tanque de combustível	200 l	200 l
<b>PESOS (kg) - Caixa I-Shift</b>		
Tara eixo dianteiro	5482	6454
Tara no eixo traseiro	2996	2906
Tara total do chassi	8478	9360
Tanque de combustível	200 l	200 l

Peso para veículos standard, em ordem de marcha, com estepe e sem motorista. Tolerância de 3%.

A inclusão de opcionais pode modificar os pesos acima. Para cabine leito (L2H1) incluir 60 Kg.

MOTOR	VOLVO D8K - 290	VOLVO D8K - 360
Potência	290 cv - 210 kW @ 1900 rpm	360 cv - 263 kW @ 2200 rpm
Torque	1050 Nm (1000 - 1700 rpm)	1400 Nm (1100 - 1650 rpm)
Número de cilindros	6	6
Número de válvulas / cilindro	4	4
Cilindrada (litros)	7,7	7,7
Freio motor	Borboleta de 210 cv ou VEB de 300 cv*	VEB de 300 cv
Emissões	Proconve P8	Proconve P8
Tipo de injeção	Injeção direta common rail com gerenciamento eletrônico	

\* VEB de 300 cv opcional para motor 290 cv com caixa I-Shift.

TRANSMISSÃO	Caixa Manual ZT1309	I-Shift AT2612 G
Motor (cv)	290	290 / 360
Tipo	Sincronizada	Automatizada
Trocas de marcha	Manual	Manual ou Automático
Número de marchas a frente	9 (8 + 1 super-reduzida)	12
Número de marchas a ré	1	2
Relações de Transmissão	SR) 12,73	
	1ª) 8,83	1ª) 14,94
	2ª) 6,28	2ª) 11,73
	3ª) 4,64	3ª) 9,04
	4ª) 3,48	4ª) 7,09
	5ª) 2,54	5ª) 5,54
	6ª) 1,81	6ª) 4,35
	7ª) 1,34	7ª) 3,44
	8ª) 1,00	8ª) 2,70
		9ª) 2,08
		10ª) 1,63
		11ª) 1,27
		12ª) 1,00
	Ré) 12,04	Ré 1) 17,48
		Ré 2) 13,73
Capacidade de óleo (l)	8,9	16

FREIOS	BRAKE-M2
Tipo	Tambor com ABS e EBS*
Freio motor	Borboleta de 210 cv ou VEB de 300 cv
Estacionamento	Mola acumuladora com acionamento pneumático

\* Sistema de freios eletrônico (EBS) com função antitravamento (ABS), com controle de tração e assistente de partida em rampa.

EIXO DIANTEIRO	FATYP267
Tipo	Perfil "I" em Aço Forjado
Cubos	Lubrificados a graxa e livres de manutenção
Capacidades de carga (t)	13,4

SUSPENSÃO DIANTEIRA	FST-PAR
Tipo	Parabólica
Amortecedores	2 de dupla ação
Barra estabilizadora	Sim

EIXOS TRASEIROS	RTS2140B	RTS2163
Motor (cv)	290	360
Tipo	Simplex velocidade	Simplex velocidade
Redução nos cubos	Não	Não
Tipo de carcaça	Estampada	Estampada
Capacidade máxima do eixo (t)	40*	63*
Relações de redução	4,11:1 4,88:1 5,29:1	4,10:1 4,56:1 5,63:1
Capacidade de óleo (l)	11 + 11	19 + 19
Bloqueio de diferencial	Sim, entre eixos	Sim, entre eixos

\* Capacidade máxima do eixo. Verificar CMT conforme motorização em Capacidade de Carga.

SUSPENSÃO TRASEIRA		RADD-BR
Tipo		Parabólica ou Semi-elíptica
Amortecedores		2 de dupla ação
Barra estabilizadora		Sim
Freio		Tambor
Capacidade vertical (t)		20,0

CAPACIDADE DE CARGA (t)		
Motor (cv)	290	360
Tipo de suspensão traseira	RADD-BR	RADD-BR
Tipo de suspensão dianteira	FST-PAR	FST-PAR
Modelos de eixo traseiro	RTS2140B	RTS2163
Dianteira	13,4	13,4
Traseira	20	20
PBT - Técnico	33,4	33,4
CMT	35 (Caixa Manual) 40 (I-Shift)	57 63*

\* Com caixa I-Shift e relação de diferencial 5,63 consultar a Engenharia de Vendas

CHASSIS	
Tipo	Perfil "U"
Material	LNE60
Bitola (mm)	866
Altura da alma (mm)	260
Largura da aba (mm)	70
Espessura da longarina (mm)	8
Espessura do reforço (mm)	7

SISTEMA ELÉTRICO	
Tensão nominal	24V
Bateria (em série)	2x 100 Ah / 12V
Alternador	90 A / 28 V

EMBREAGEM	
Tipo	Monodisco de fricção a seco tipo push-type
Acionamento	Hidropneumático
Diâmetro do disco (mm)	395 (Caixa Manual) 430 (I-Shift)

CABINES		L1H1	L2H1
Tipo		Diurna	Leito
Tipo de suspensão		mola/amortecedor	mola/amortecedor