

# VOLVO VM 8x2R Especificações Técnicas

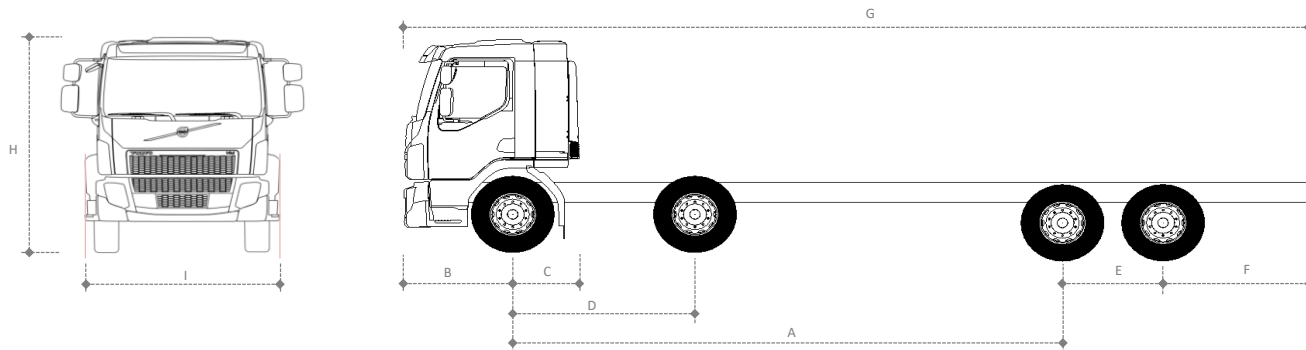

VERSÃO	5900	6700
<b>DIMENSÕES (mm)</b>		
A Entre eixos	5900	6700
B Balanço dianteiro	1320	1320
C Distância eixo dianteiro/implemento	696 (cabine diurna) 890 (cabine leito)	696 (cabine diurna) 890 (cabine leito)
D Distância entre os eixos direcionais	2220	2220
E Distância entre os eixos traseiros	1224	1224
F Balanço traseiro	1771	1771
G Comprimento total	10215	11015
H Altura da cabine diurna/leito	2784	2784
I Largura da cabine	2400	2400
Raio de giro	13210	14650

Altura externa máxima, sem carga, sem defletor, suspensão traseira parabólica, pneus 295/80 R22.5

Veículos com climatizador acrescentar 220 mm à altura.

Todas as medidas são referência e podem variar de acordo com opcionais.

PESOS (kg) - Caixa Manual		
Tara eixo dianteiro	5185	5368
Tara no eixo traseiro	3208	2892
Tara total do chassi	8393	8260
Tanque de combustível	200 l	200 l
PESOS (kg) - Caixa I-Shift		
Tara eixo dianteiro	5246	5429
Tara no eixo traseiro	3209	2893
Tara total do chassi	8455	8322
Tanque de combustível	200 l	200 l

Peso para veículos standard, em ordem de marcha, com estepe e sem motorista. Tolerância de 3%.

A inclusão de opcionais pode modificar os pesos acima. Para cabine diurna (L1H1) remover 60 Kg.

MOTOR	VOLVO D8K - 290	VOLVO D8K - 360
Potência	290 cv - 210 kW @ 1900 rpm	360 cv - 263 kW @ 2200 rpm
Torque	1050 Nm (1000 - 1700 rpm)	1400 Nm (1100 - 1600 rpm)
Número de cilindros	6	6
Número de válvulas / cilindro	4	4
Cilindrada (litros)	7,7	7,7
Freio motor	Borboleta de 210 cv ou VEB de 300 cv*	VEB de 300 cv
Emissões	Proconve P8	Proconve P8
Tipo de injeção	Injeção direta common rail com gerenciamento eletrônico	

\* VEB de 300 cv opcional para motor 290 cv com caixa I-Shift.

TRANSMISSÃO	Caixa Manual ZT1309	I-Shift AT2612 G
Motor (cv)	290	290 / 360
Tipo	Sincronizada	Automatizada
Trocas de marcha	Manual	Manual ou Automático
Número de marchas a frente	9 (8 + 1 super-reduzida)	12
Número de marchas a ré	1	2
Relações de Transmissão	SR) 12,73	
	1ª) 8,83	1ª) 14,94
	2ª) 6,28	2ª) 11,73
	3ª) 4,64	3ª) 9,04
	4ª) 3,48	4ª) 7,09
	5ª) 2,54	5ª) 5,54
	6ª) 1,81	6ª) 4,35
	7ª) 1,34	7ª) 3,44
	8ª) 1,00	8ª) 2,70
		9ª) 2,08
		10ª) 1,63
		11ª) 1,27
		12ª) 1,00
	Ré) 12,04	Ré 1) 17,48
		Ré 2) 13,73
Capacidade de óleo (l)	8,9	16

FREIOS	BRAKE-M2
Tipo	Tambor com ABS e EBS*
Freio motor	Borboleta de 210 cv ou VEB de 300 cv
Estacionamento	Mola acumuladora com acionamento pneumático

\* Sistema de freios eletrônico (EBS) com função antitravamento (ABS), com controle de tração e assistente de partida em rampa.

EIXO DIANTEIRO	FATYP267
Tipo	Perfil "I" em Aço Forjado
Cubos	Lubrificados a graxa e livres de manutenção
Capacidades de carga (t)	13,4

SUSPENSÃO DIANTEIRA	FST-PAR
Tipo	Parabólica
Amortecedores	2 de dupla ação
Barra estabilizadora	Sim

EIXOS TRASEIROS	RSS1043
Tipo	Simplex velocidade
Redução nos cubos	Não
Tipo de carcaça	Estampada
Capacidade máxima do eixo (t)	45*
	3,21:1
	3,42:1
Relações de redução	3,58:1
	3,73:1
	3,91:1
Capacidade de óleo (l)	21
Bloqueio de diferencial	Sim, entre rodas**

\* Capacidade máxima do eixo. Verificar CMT conforme motorização em Capacidade de Carga.

\*\* Opcional (DL-FULL)

SUSPENSÃO TRASEIRA		RADT-CR (Balancim)
Tipo		Semi-elíptica
Amortecedores		Não
Barra estabilizadora		Não
Freio		Tambor
Capacidade vertical (t)		18,0

CAPACIDADE DE CARGA (t)		
Tipo de suspensão traseira		RADT-CR
Tipo de suspensão dianteira		FST-PAR
Modelos de eixo traseiro		RSS1043
Dianteira		13,4
Traseira		18
PBT - Técnico		31,4
CMT		35 (290 cv) 45,1 (360 cv)

CHASSIS		
Tipo		Perfil "U"
Material		LNE60
Bitola (mm)		866
Altura da alma (mm)		260
Largura da aba (mm)		70
Espessura da longarina (mm)		8
Espessura do reforço (mm)		7

SISTEMA ELÉTRICO		
Tensão nominal		24V
Bateria (em série)		2x 100 Ah / 12V
Alternador		90 A / 28 V

EMBREAGEM		
Tipo		Monodisco de fricção a seco tipo push-type
Acionamento		Hidropneumático (Caixa Manual) e automático (I-Shift)
Diâmetro do disco (mm)		395 (Caixa Manual) 430 (I-Shift)

CABINES	L1H1	L2H1
Tipo	Diurna	Leito
Tipo de suspensão	mola/amortecedor	mola/amortecedor