

VOLVO VM 4x2R City

Especificações Técnicas

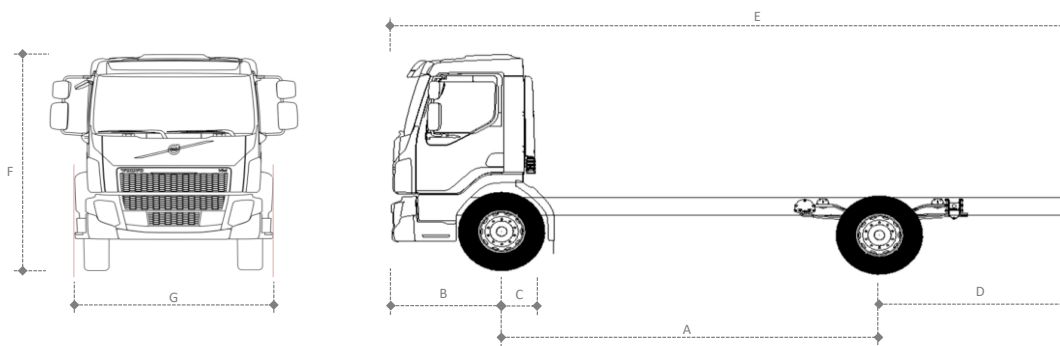

VERSÃO	3650	5150
DIMENSÕES (mm)		
A Entre eixos	3650	5150
B Balanço dianteiro	1320	1320
C Distância eixo dianteiro/implemento	696	696
D Balanço traseiro	1795	2570
E Comprimento total	6765	9040
F Altura da cabine	2784	2784
G Largura da cabine	2400	2400
Raio de giro	7140	9440

Altura externa máxima, sem carga, sem defletor, suspensão traseira parabólica, pneus 295/80 R22.5

Veículos com climatizador acrescentar 220 mm à altura.

Todas as medidas são referência e podem variar de acordo com opcionais.

PESOS (kg)		
Tara eixo dianteiro	3371	3656
Tara no eixo traseiro	1748	1828
Tara total do chassi	5119	5484
Tanque de combustível	200 l	200 l

Peso para veículos standard, em ordem de marcha, com estepe e sem motorista. Tolerância de 3%.

A inclusão de opcionais pode modificar os pesos acima.

MOTOR	VOLVO D8K - 290
Potência	290 cv - 210 kW @ 1900 rpm
Torque	1050 Nm (1000 - 1700 rpm)
Número de cilindros	6
Número de válvulas / cilindro	4
Cilindrada (litros)	7,7
Freio motor	Borboleta de 210 cv
Emissões	Proconve P8
Tipo de injeção	Injeção direta common rail com gerenciamento eletrônico

TRANSMISSÃO	Caixa Manual ZT1309
Motor (cv)	290
Tipo	Sincronizada
Trocac de marcha	Manual
Número de marchas a frente	9 (8 + 1 super-reduzida)
Número de marchas a ré	1
Relações de Transmissão	SR) 12,73 1ª) 8,83 2ª) 6,28 3ª) 4,64 4ª) 3,48 5ª) 2,54 6ª) 1,81 7ª) 1,34 8ª) 1,00 Re) 12,04
Capacidade de óleo (l)	8,9

FREIOS	BRAKE-M2
Tipo	Tambor com ABS e EBS*
Freio motor	Borboleta de 210 cv
Estacionamento	Mola acumuladora com acionamento pneumático

* Sistema de freios eletrônico (EBS) com função antitravamento (ABS), com controle de tração e assistente de partida em rampa.

EIXO DIANTEIRO	FATYPE67
Tipo	Perfil "I" em Aço Forjado
Cubos	Lubrificados a graxa e livres de manutenção
Capacidades de carga (t)	6,7

SUSPENSÃO DIANTEIRA	FST-PAR
Tipo	Parabólica
Amortecedores	2 de dupla ação
Barra estabilizadora	Sim

EIXOS TRASEIROS	RSS1043
Tipo	Simplex velocidade
Redução nos cubos	Não
Tipo de carcaça	Estampada
Capacidade máxima do eixo (t)	45*
Relações de redução	3,21:1
	3,42:1
	3,58:1
	3,73:1
	3,91:1
Capacidade de óleo (l)	21
Bloqueio de diferencial	Não

* Capacidade máxima do eixo. Verificar CMT conforme motorização em Capacidade de Carga.

SUSPENSÃO TRASEIRA	RAD-L80
Tipo	Parabólica ou Semi-elíptica
Amortecedores	2 de dupla ação
Barra estabilizadora	Sim
Freio	Tambor
Capacidade vertical (t)	10,8

CAPACIDADE DE CARGA (t)	
Tipo de suspensão traseira	RAD-L80
Tipo de suspensão dianteira	FST-PAR
Modelos de eixo traseiro	RSS1043
Dianteira	6,7
Traseira	10,8
PBT - Técnico (t)	17,5
CMT (t)	35

CHASSIS	
Tipo	Perfil "U"
Material	LNE60
Bitola (mm)	866
Altura da alma (mm)	260
Largura da aba (mm)	70
Espessura da longarina (mm)	8

SISTEMA ELÉTRICO	
Tensão nominal	24V
Bateria (em série)	2x 100 Ah / 12V
Alternador	90 A / 28 V

EMBREAGEM	
Tipo	Monodisco de fricção a seco tipo push-type
Acionamento	Hidropneumático
Diâmetro do disco (mm)	395

CABINES	L1H1
Tipo	Diurna
Tipo de suspensão	mola/amortecedor